



HU Összeszerelési útmutató

RO Instrucțiuni de asamblare

EN Assembly instructions

DE Montageanleitung



HU

Meggyőződésünk, hogy örülni fognak és értékelni fogják a hintát, amely gyerekek számára egy elengedhetetlen kellékké válik.

Kor- és súlyhatár: születéstől 3 éves korig ajánlott, vagy amíg a gyerek eléri a 15 kg-os súlyt.

Kérjük, figyelmesen olvassa el a felszerelésre és használatba helyezésre vonatkozó utasításokat és információkat. Ezeket az utasításokat betartva, a gyereke biztonságban használhatja a hintát.

Miután kibontotta a dobozt, kicsomagolta a hintát és az utasításoknak megfelelően összerakta azt, fel kell valahová függeszteni. A hinta szerelése általában a beton plafonba, vagy ha lehetőség van rá, fagerendába ajánlott.

RO

Suntem convingși că vă veți bucura și veți aprecia leagănul, și credem că va deveni un accesoriu esențial pentru bebelușul dumneavoastră.

Vârsta și greutate: Leagănul BETO este recomandat de la naștere până la 3 ani, adică până când copilul va avea 15 kg.

Vă rugăm să citiți cu atenție instrucțiunile și informațiile cu privire la asamblare și de instalare. Respectând aceste instrucțiuni copilul Dvs. va fi în siguranță.

După ce ați desfăcut pachetul și urmând instrucțiunile ați asamblat leagănul, acesta trebuie montat undeva. În general este recomandat tavanul din beton sau dacă este posibil în grinda de lemn.

EN

We are convinced that you will be pleased and will appreciate the swing, which will become an essential accessory for your child.

Age and weight limits: The BETO SWING is recommended from birth up to 3 years of age or until the child reaches 15 kg.

Please carefully read the instructions and information concerning assembly and use. If you follow these instructions, your child will be safe. Once you have opened the box, unwrapped the swing and assembled it according to the instructions, it needs to be suspended somewhere. In general, concrete ceiling is recommended, or if available, a wooden beam.

DE

Wir sind überzeugt, dass Sie zufrieden sein werden, und dass Sie die Schaukel schätzen werden, die zum unverzichtbaren Zubehör Ihres Kindes wird.

Alters-und Gewichtsgrenzen: BETO SCHAUKEL: Empfohlen von der Geburt bis zu 3 Jahren oder bis das Kind 15 kg erreicht.

Bitte lesen Sie die Anweisungen und Informationen über Montage und Gebrauch sorgfältig. Wenn Sie diese Anweisungen befolgen, wird Ihr Kind sicher. Sobald Sie den Kasten geöffnet, die Schaukel ausgepackt und sie nach den Anweisungen zusammengebaut haben, muss sie irgendwo aufgehängt werden. In der Regel wird eine Betondecke oder, falls verfügbar, ein Holzbalken dazu empfohlen.

HU

A Babahinta összeszerelése

RO

Asamblarea leagănelui

EN

Assembling the swing

DE

Zusammenbau der Schaukel



FIGYELEM / AVERTIZARE / WARNING / WARNUNG

HU

- A gyermek kemény felületre való esése a fej sérüléséhez vagy más súlyos sérülésekhez vezethet.
- Soha ne szerelje közvetlenül beton, csempe, aszfalt, fa vagy más kemény felület fölé.
- Mindig használja az előírt biztonságos rögzítési rendszert.
- Soha ne hagyja a hintában felügyelet nélkül a gyermeket.

RO

- Căderea pe suprafețe dure poate duce la rănirea capului sau la alte vătămări grave.
- Nu montați leagănel niciodată deasupra unor suprafețe de beton, asfalt, lemn sau alte suprafețe dure.
- Utilizați întotdeauna un sistem de suspendare sigură.
- Nu lăsați niciodată copilul nesupravegheat în leagăn.

EN

- Falls onto hard surfaces could result in head or other serious injuries.
- Never place the swing over concrete tile, asphalt, wood or other hard surfaces.
- Always use a restraint suspending system.
- Never leave child unattended in the swing.

DE

- Fallen des Kindes auf harte Oberflächen können zu Kopf oder anderen schweren Verletzungen führen.
- Schaukel niemals über Beton, Keramikfliesen, Asphalt, Holz oder andere harte Oberflächen aufsetzen.
- Verwenden Sie immer ein sicheres Rückhaltesystem.
- Lassen Sie das Kind niemals unbeaufsichtigt in der Schaukel.

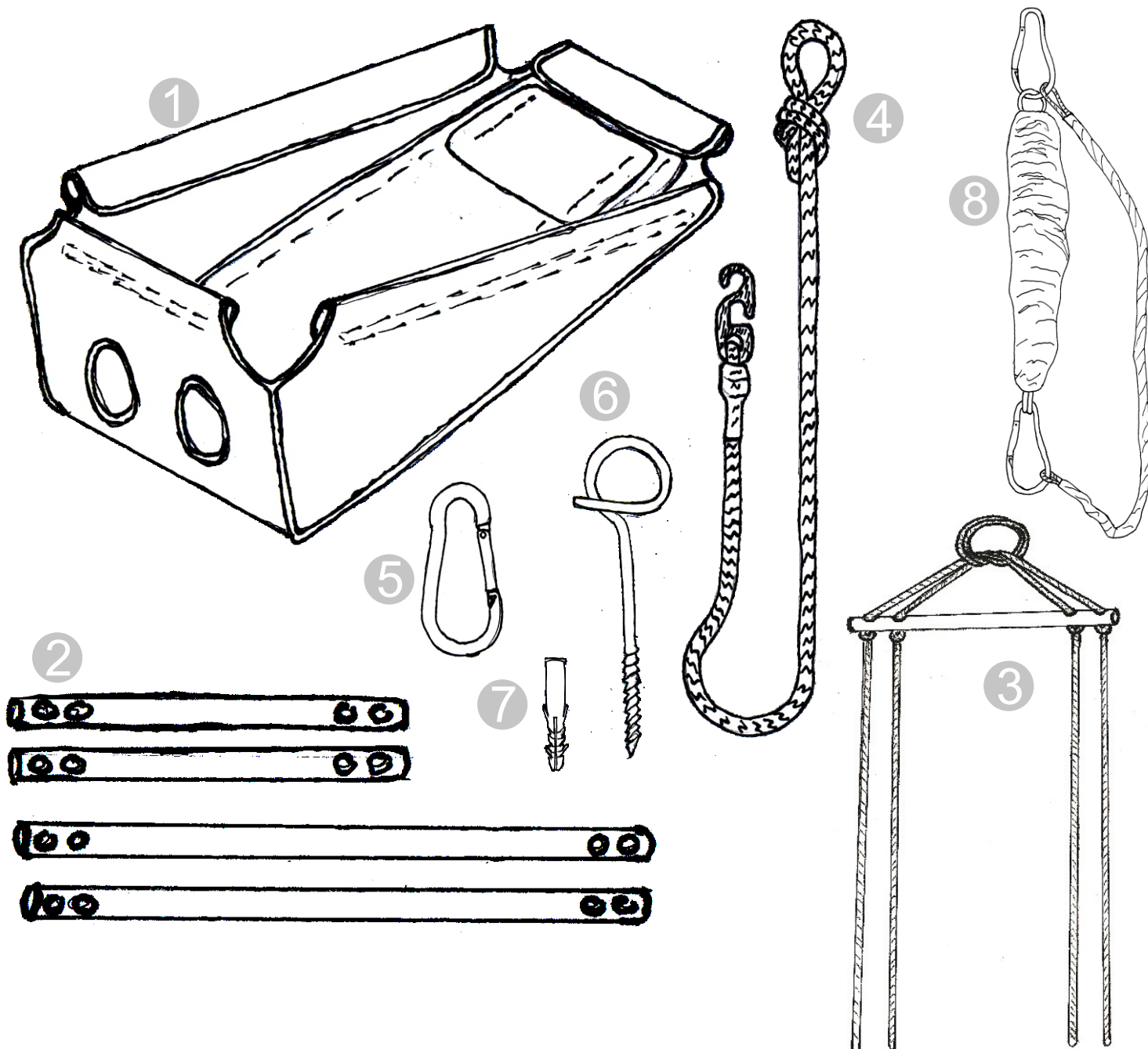

HU A hinta elemei

- 1 - Hinta, anyaga 100% pamut
- 2 - Natúr farúd (4 darab)
- 3 - Hintazsinór
- 4 - Magasságállító kötél
- 5 - Karabiner
- 6 - Dűbel (ø 12 mm)
- 7 - Hintakampó
- 8 - Hinta rugó (opcionális)

RO Componentele leagănelui

- 1 - Leagăn din bumbac 100%
- 2 - Bare de lemn natur (4 buc)
- 3 - Frânghie leagăn
- 4 - Frânghie pentru reglarea înălțimii leagănelui
- 5 - Carabină
- 6 - Diblu (ø 12 mm)
- 7 - Cârlig leagăn
- 8 - Arc pentru leagăn (opțional)

EN Components of the swing

- 1 - Swing, 100% cotton
- 2 - Wooden rods (4 pcs)
- 3 - Swing rope
- 4 - Height adjuster rope
- 5 - Carabiner
- 6 - Plastic anchor (ø 12 mm)
- 7 - Swing hook
- 8 - Spring for swing (optional)

DE Komponenten der Schaukel

- 1 - Babyschaukel, 100% Baumwolle
- 2 - Holzstangen (4 Stück)
- 3 - Schaukel-Seil
- 4 - Höhenversteller Seil
- 5 - Karabiner
- 6 - Kunststoffdübel (ø 12 mm)
- 7 - Schaukelhaken
- 8 - Zugfeder für Babyschaukel (Optionell)

A

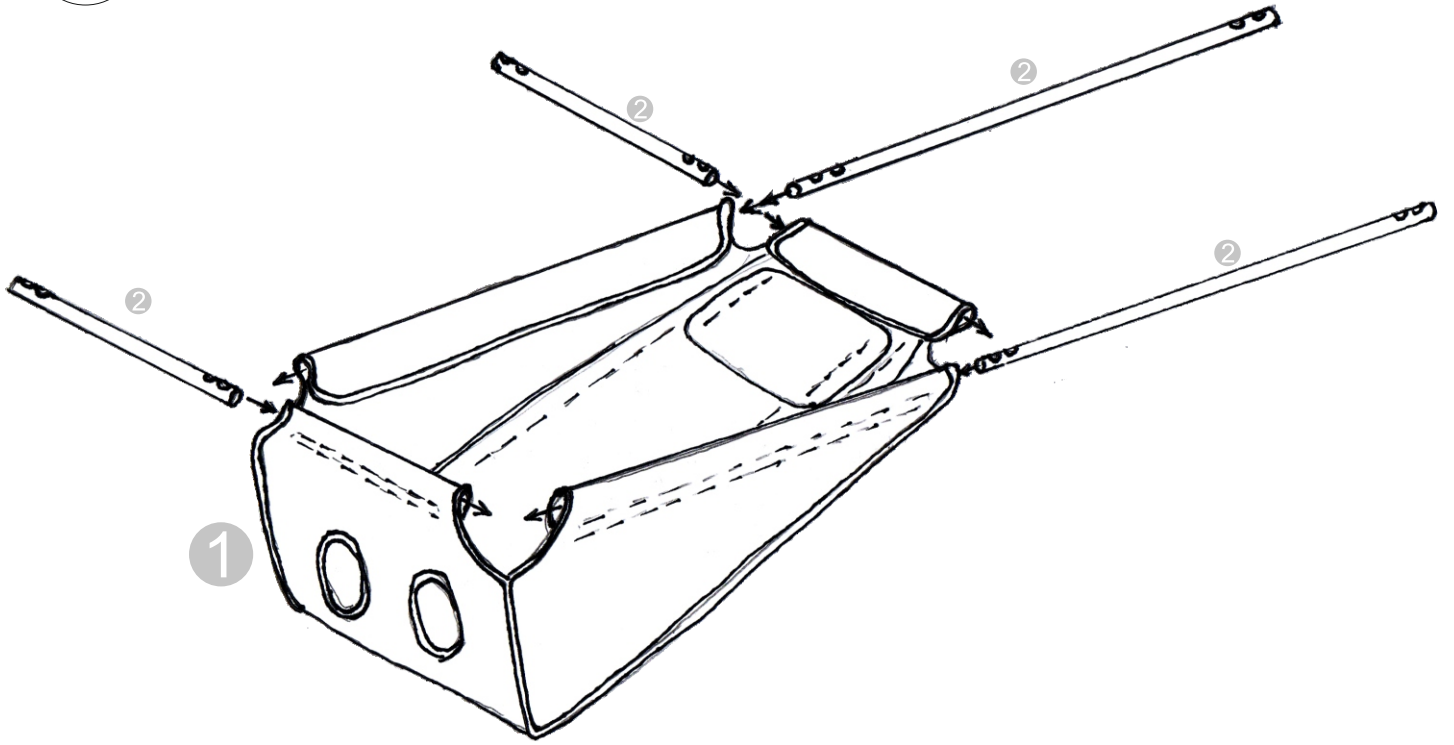

B1.

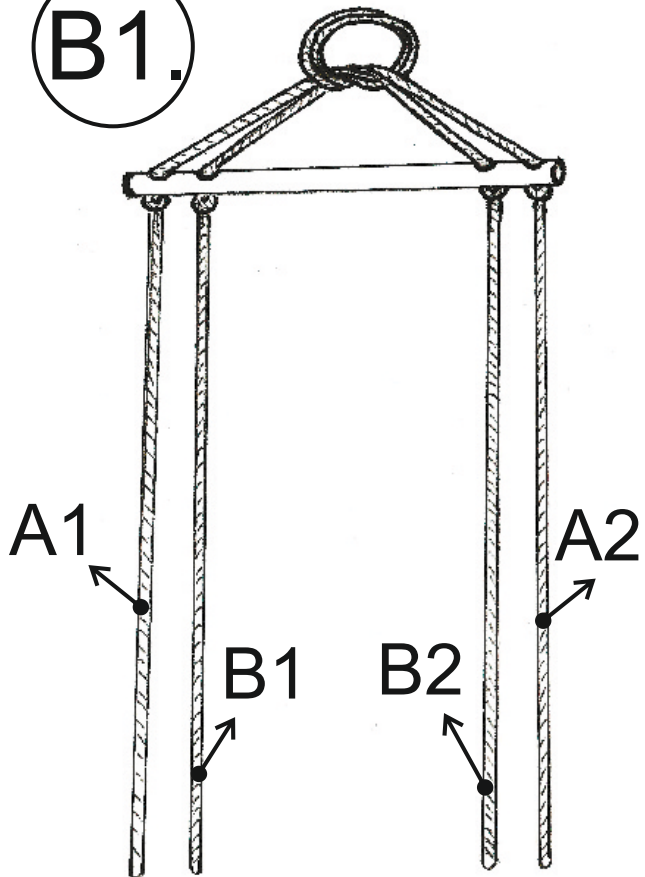

B2.

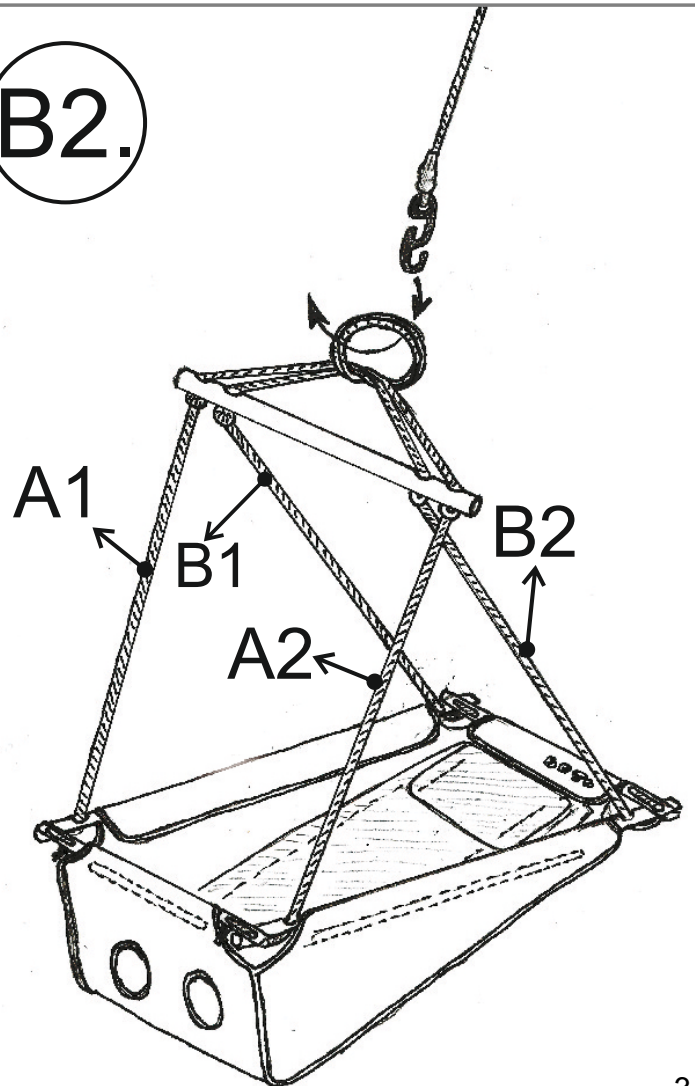

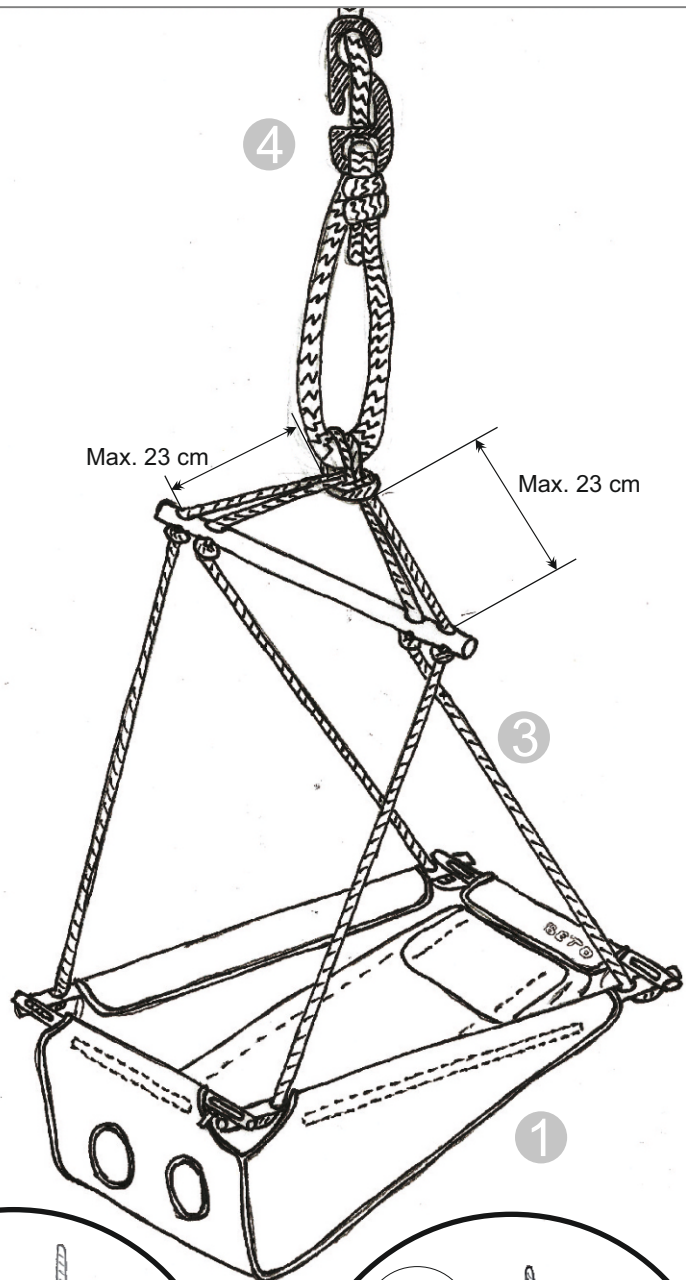
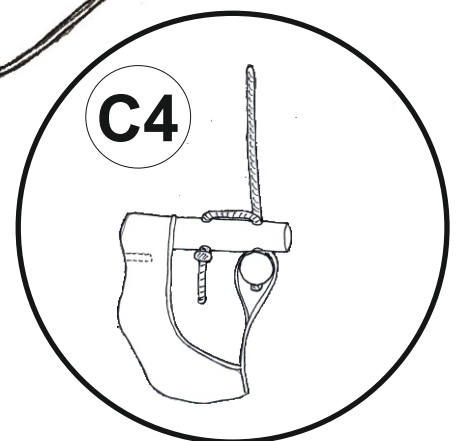
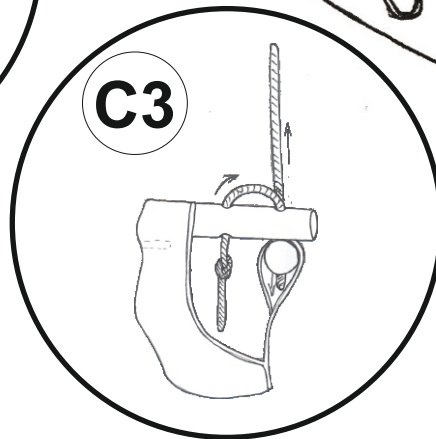
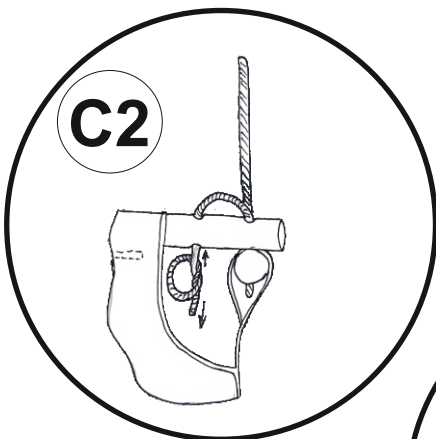
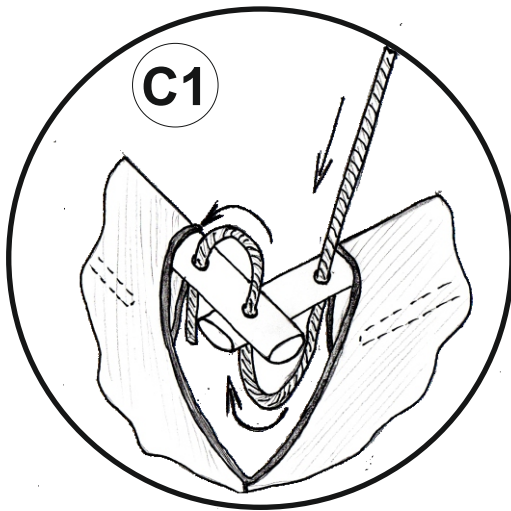
C**HU**

Miután végzett mind a 4 zsinór csomózásával, a hintát a magasság állító kötélről fogva fogja meg és emelje a magasba.

RO

După ce realizați nodul la fiecare colț, ridicați leagănul, ținând frânghia pentru reglarea înălțimii.

EN

After tying the four knots, grab the swing by the height adjuster rope and lift it up.

DE

Nach dem Binden der vier Knoten, greifen Sie die Schaukel von dem höhenversteller Seil und heben Sie sie.

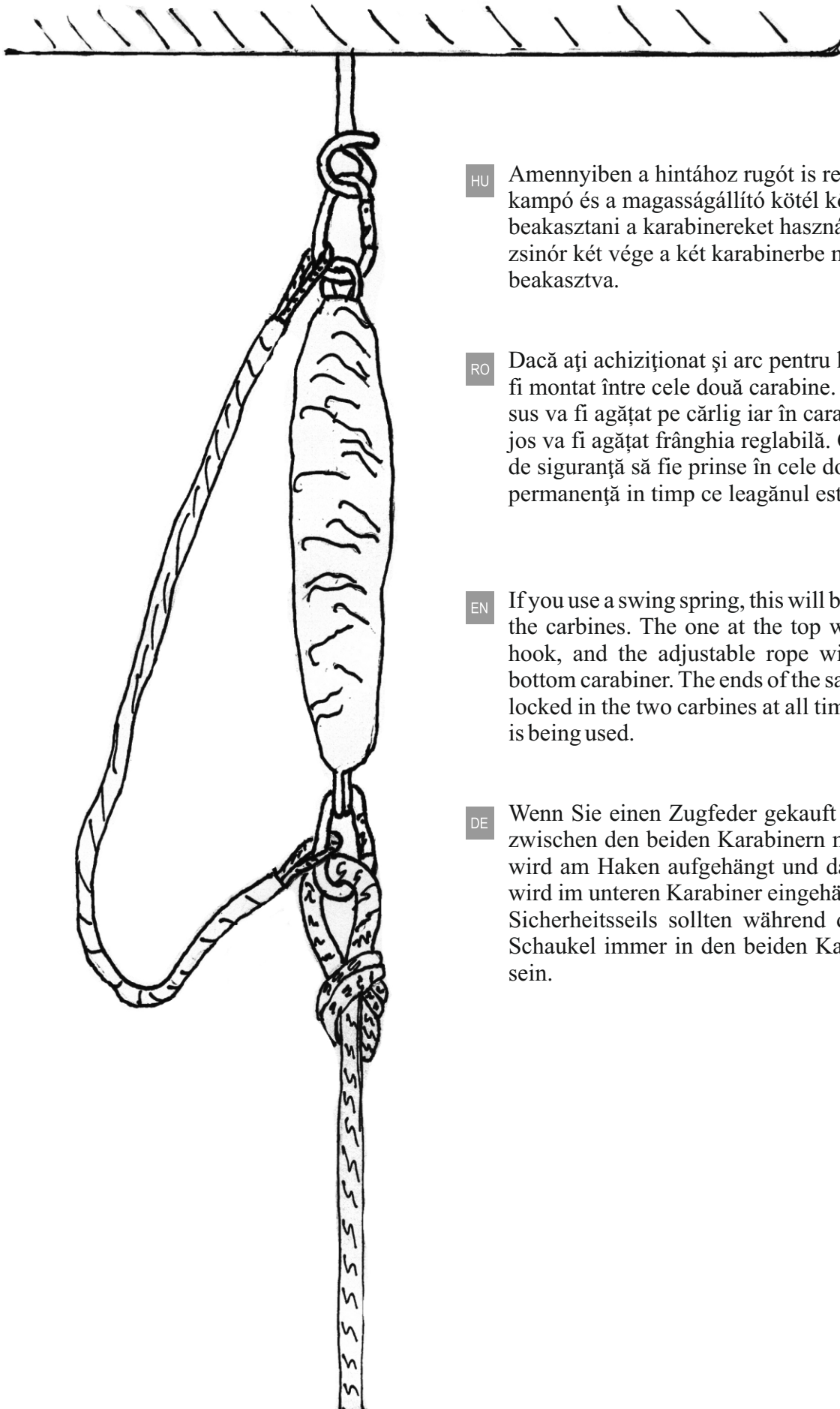

HU Amennyiben a hintához rugót is rendelt, akkor azt a kampó és a magasságállító kötél közé kell beakasztani a karabinereket használva. A biztonsági zsinór két vége a két karabinerbe mindig legyen beakasztva.

RO Dacă ați achiziționat și arc pentru leagăn aceasta va fi montat între cele două carabine. Cel din partea de sus va fi agățat pe cărlig iar în carabina din partea de jos va fi agățat frânghia reglabilă. Capetele frânghiei de siguranță să fie prinse în cele două carabine în permanență în timp ce leagănul este folosit.

EN If you use a swing spring, this will be mounted between the carbines. The one at the top will be hung on the hook, and the adjustable rope will be hung on the bottom carabiner. The ends of the safety rope should be locked in the two carbines at all times while the cradle is being used.

DE Wenn Sie einen Zugfeder gekauft haben, wird dieser zwischen den beiden Karabinern montiert. Der obere wird am Haken aufgehängt und das verstellbare Seil wird im unteren Karabiner eingehängt. Die Enden des Sicherheitsseils sollten während der Benutzung der Schaukel immer in den beiden Karabinern verriegelt sein.

HU

A Babahinta felszerelése

RO

Montarea leagănelui

EN

Installation instructions

DE

Installationsarbeiten



FIGYELEM / AVERTIZARE / WARNING / WARNUNG

HU

A hinta használata tilos, egy felnőtt általi, a leírásnak megfelelő felszerelés és ellenőrzés elvégzése előtt.

Szerelje a hintát legalább 2 méterre minden szerkezettől vagy akadálytól, mint például a bútorok, asztal, székek, ajtók, stb.

Egyszerre csak egy gyermeket helyezzen a hintába.

Felnőtt felügyelete elengedhetetlen, annak érdekében, hogy a gyermek biztonságosan használhassa a hintát.

Helyezze a gyermeket mindig a hinta közepébe.

RO

Nu permiteți utilizarea leagănelui până când nu a fost instalat corespunzător de către un adult, în conformitate cu aceste instrucțiuni.

Instalați leagănul la cel puțin 2 m de orice structură sau obstrucție, cum ar fi mobilierul, masa, scaunele, ușile, etc.

Nu utilizați leagănul ca scaun pentru sugari.

Plasați un singur copil la un moment dat în leagăn.

Supravegherea adulților este esențială pentru a sigura copiilor folosirea în siguranță a leagănelui.

Plasați copilul în centrul leagănelui.

EN

Do not allow use of Baby Swing until it has been properly installed by an adult, according to these instructions.

Install the swing at least 2 m from any structure or obstruction such as furnitures, table, seats, door, etc.

Do not use the swing as an infant seat.

Place only one child at a time in the swing.

Adult supervision is essential to ensure that children play safely in the swing.

Place the child in the center of the swing.

DE

Die Verwendung von Baby Schaukel nicht zulassen, bis er von einem Erwachsenen ordnungsgemäß installiert wurde.

Installieren Sie die Schaukel mindestens 2 m von jeder Struktur oder Hindernis wie Möbel, Tisch, Sitze, Tür, usw.

Verwenden Sie die Schaukel nicht als Säuglingssitz.

Lege nur ein Kind zu einer Zeit in die Schaukel.

Erwachsene Aufsicht ist wichtig, um sicherzustellen, dass die Kinder sicher in der Schaukel spielen.

Lege das Kind in die Mitte der Schaukel.

HU A hinta helyének kiválasztása

RO Alegerea locului pentru leagăn

EN Choosing the place for the swing

DE Die Wahl für den Schaukel

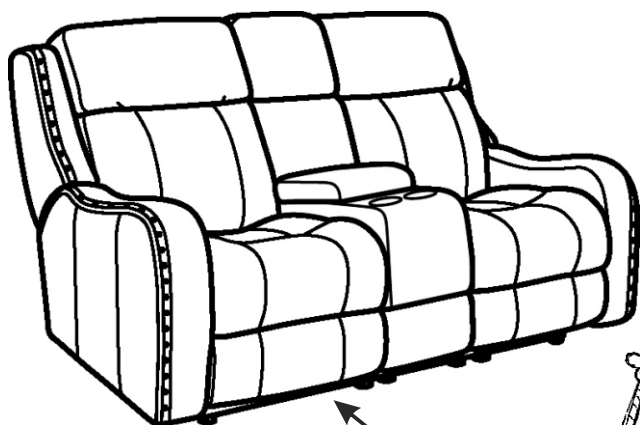

min 2 m

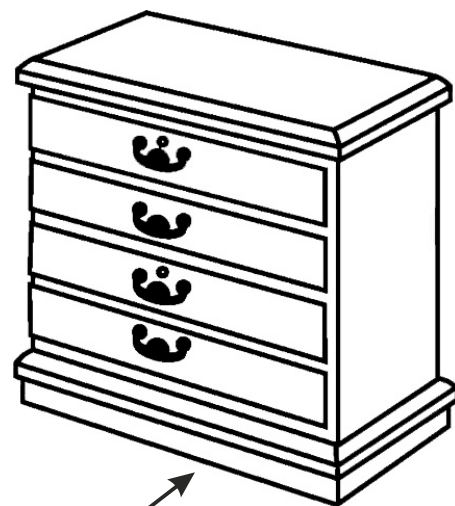
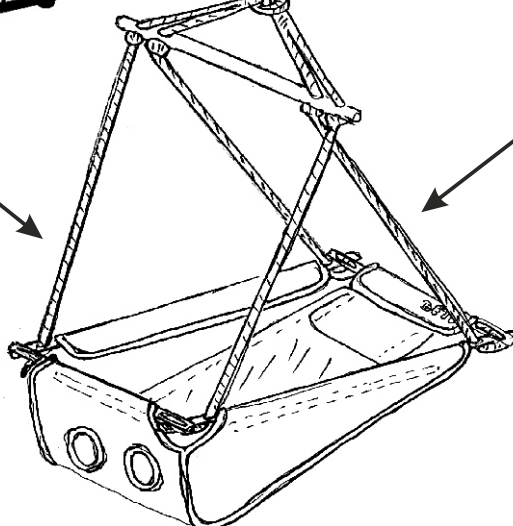

min 2 m



FIGYELEM / AVERTIZARE / WARNING / WARNUNG

HU Semmilyen körülmények között ne szerelje a hintát álmennyezetbe vagy gipszkartonból készült plafonba!
Helyezze a hintát 2 m-re bármely szerkezetől.

RO În nici un caz nu montați leagănul în tavan fals sau în tavan din plăci de rigips!
Pasați leagănul la o distanță de 2m de la orice structură.

EN The swing should not be mounted, under any circumstances, into a suspended ceiling or a ceiling made out of plasterboard!
Place the swing at 2m from any structures.

DE Die Schaukel soll auf keinen Fall in eine abgehängte Decke oder eine Decke aus Gipskartonplatten angebracht werden!
Schaukel 2m weit von allen Strukturen stellen.

Betonplafonba szerelés

1. Elsősorban válassza ki a hinta felszereléséhez a megfelelő helyet. Bizonyosodjon meg arról, hogy a hintának megfelelő hely van ahhoz, hogy hintázás közben ne ütközzön se falba, se ajtóba, se szekrénybe vagy bármilyen berendezési tárgyba.
2. Miután kiválasztotta a megfelelő helyet, 12 mm átmérőjű fúróval fúrjon egy lyukat a mennyezetbe. Ennek a lyuknak 8-9 cm mélynek kell lennie.
3. Helyezze be a műanyag tiplit a lyukba egy kalapács segítségével. A tiplinek a lyukban szorulnia kell.
4. Tekerje be a hintakampót amíg teljesen becsavarodik és megszorul, vigyázva arra, hogy a tipli ne forogjon.
5. Ellenőrizze le, hogy a kampó biztonságosan használható-e. Fogja meg kézzel és próbálja meg mozgatni. Ha nem tudja megmozdítani, a kampó biztonságosan használható.
6. Akassza a hintát a kampóra.

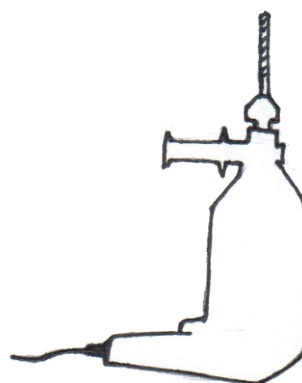
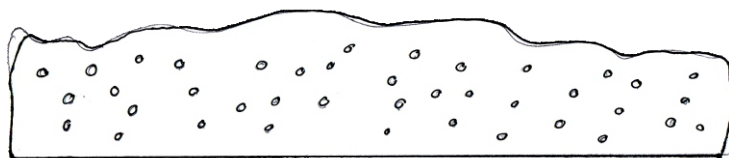

Montare în tavan din beton

1. În primul rând trebuie să alegeți locul ideal unde va fi montat leagănul. Asigurați-vă că leagănul are un spațiu liber în jur, astfel încât copilul să nu se lovească de nici un obiect (de exemplu: pereți, uși, dulapuri sau decorațiuni).
2. După ce ați ales și ați marcat locul, faceți o gaură curată în tavan folosind un burghiu de \varnothing 12 mm. Această gaură trebuie să aibă adâncime de 8-9 cm.
3. Introduceți în gaură diblul de plastic. Fixați diblul cu ajutorul unui ciocan. Diblul trebuie să intre ușor forțat și trebuie să se blocheze în gaură.
4. Înșurubați cârligul de leagăn, având grijă ca diblul să nu se răsucescă în gaură, până se blochează și se strânge.
5. Verificați dacă cârligul poate fi folosit în siguranță. Prindeți cu mâna și încercați să-l mișcați. Dacă nu-l puteți mișca atunci se poate folosi cârligul montat, în siguranță.
6. Agățați leagănul pe cârlig.

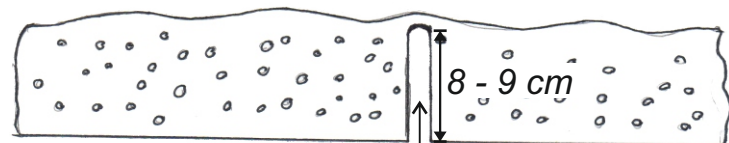

Installation into a concrete ceiling

1. First, choose the appropriate place for installing the swing. Please, make sure that there is enough room for the swing, so that it will not hit any wall, door, closet or any other piece of furniture while swinging.
2. After choosing the appropriate location, drill a hole into the ceiling with a 12 mm diameter drill. This hole has to be 8-9 cm deep.
3. Insert the plastic plug into the hole using a hammer. The plug has to sit tight in the hole.
4. Screw in the hook of the swing until it is fully aligned and tightened, making sure that the plug does not turn.
5. Check to see if the hook is safe to use. Hold it with your hand and try to move it. If you cannot move it, the hook is safe to use.
6. Hang the swing on the hook.

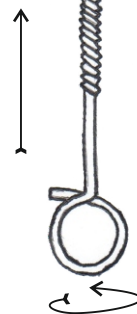
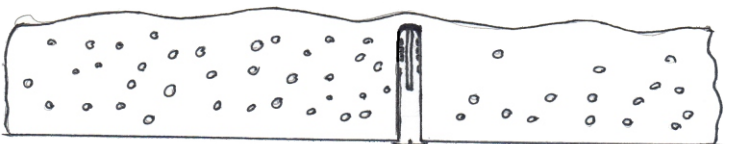

Montage in eine Betondecke

1. Zuerst, muss man die entsprechende Stelle für die Installation der Schaukel auswählen. Bitte stellen Sie sicher, dass es genug Platz für die Schaukel gibt, so dass sie beim Schwingen gegen keine Wände, Türen, Schränke oder andere Möbelstücke prallt.
2. Nach der Auswahl der geeigneten Stelle, muss man ein Loch in die Decke mit einem 12 mm Bohrer bohren. Dieses Loch muss 8-9 cm tief sein.
3. Legen Sie den Dübel in das Loch mit der Verwendung eines Hammers. Der Dübel muss fest in dem Loch sitzen.
4. Schrauben Sie den Haken der Schaukel ein, bis er vollständig eingegangen und befestigt ist, und achten sie darauf, dass der Dübel sich nicht dreht.
5. Prüfen Sie, ob der Haken sicher zu verwenden ist. Halten Sie ihn mit den Händen und versuchen sie ihn zu bewegen. Wenn Sie den Haken nicht bewegen können, ist er sicher zu verwenden.
6. Hängen sie die Schaukel auf dem Haken.

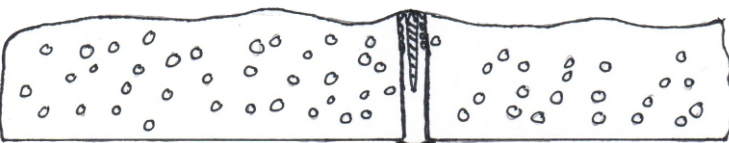

HU Fagerendába szerelés

1. Elsősorban válassza ki a hinta felszereléséhez a megfelelő helyet. Bizonyosodjon meg arról, hogy a hintának megfelelő hely van ahhoz, hogy hintázás közben ne ütközzön se falba, se ajtóba, se szekrénybe vagy bármilyen berendezési tárgyba.
2. Miután kiválasztotta a megfelelő helyet, 6 mm átmérőjű fúróval fúrjon egy lyukat a mennyezetbe (gerendába). Ennek a lyuknak 8-9 cm mélynek kell lennie.
3. Csavarja be a hintakampót a lyukba, amíg megszorul.
4. Ellenőrizze, hogy a kampó biztonságosan használható-e. Fogja meg kézzel és próbálja megmozgatni. Ha nem tudja megmozdítani, a kampó biztonságosan használható.
5. Akassza a hintát a kampóra.

RO Montare în grindă de lemn

1. În primul rând trebuie să alegeți locul ideal pentru montarea leagănului. Asigurați-vă că leagănul are suficient spațiu liber în jur, astfel încât copilul să nu se lovească de nici un obiect (de exemplu: pereți, uși, dulapuri sau decorațiuni, etc.).
2. După ce ați ales și ați marcat locul, faceți o gaură în grindă folosind un burghiu de \varnothing 6 mm. Această gaură trebuie să aibă o adâncime de minimum 8-9 cm.
3. Înșurubați cârligul de leagăn în gaură până se blochează.
4. Verificați dacă cârligul poate fi folosit în siguranță. Prindeți cu mâna și încercați să-l mișcați. Dacă nu puteți mișca cârligul, atunci se poate folosi în siguranță.
5. Agățați leagănul pe cârlig.

EN Installation into a wooden beam

1. First, choose the appropriate place for installing the swing. Please, make sure that there is enough room for the swing, so that it will not hit any wall, door, closet or any other piece of furniture while swinging.
2. After choosing the appropriate location, one has to drill a hole into the ceiling with a 6 mm diameter drill. This hole has to be 8-9 cm deep.
3. Screw in the hook of the swing into the hole until it is tight.
4. Check to see if the hook is safe to use. Hold it with your hand and try to move it. If you cannot move it, the hook can be used safely.
5. Hang the swing on the hook.

DE Montage in einen Holzbalken

1. Zuerst, muss man die entsprechende Stelle für die Installation der Schaukel auswählen. Bitte stellen Sie sicher, dass es genug Platz für die Schaukel gibt, so dass sie beim Schwingen gegen keine Wände, Türe, Schränke oder andere Möbelstücke prallt.
2. Nach der Auswahl der geeigneten Stelle, muss man ein Loch in der Balken mit einem 6 mm Bohrer bohren. Dieses Loch muss 8-9 cm tief sein.
3. Schrauben Sie den Haken der Schaukel in das Loch ein, bis er fest ist.
4. Prüfen Sie, ob der Haken sicher zu verwenden ist. Halten Sie ihn mit den Händen und versuchen sie ihn zu bewegen. Wenn Sie den Haken nicht bewegen können, ist er sicher zu verwenden.
5. Hängen sie die Schaukel auf dem Haken.

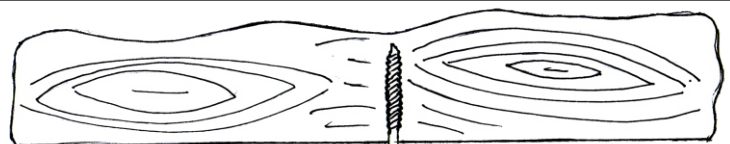
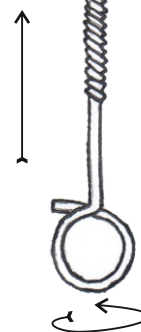
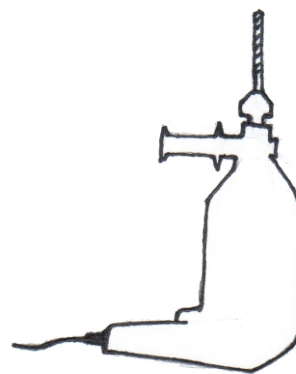

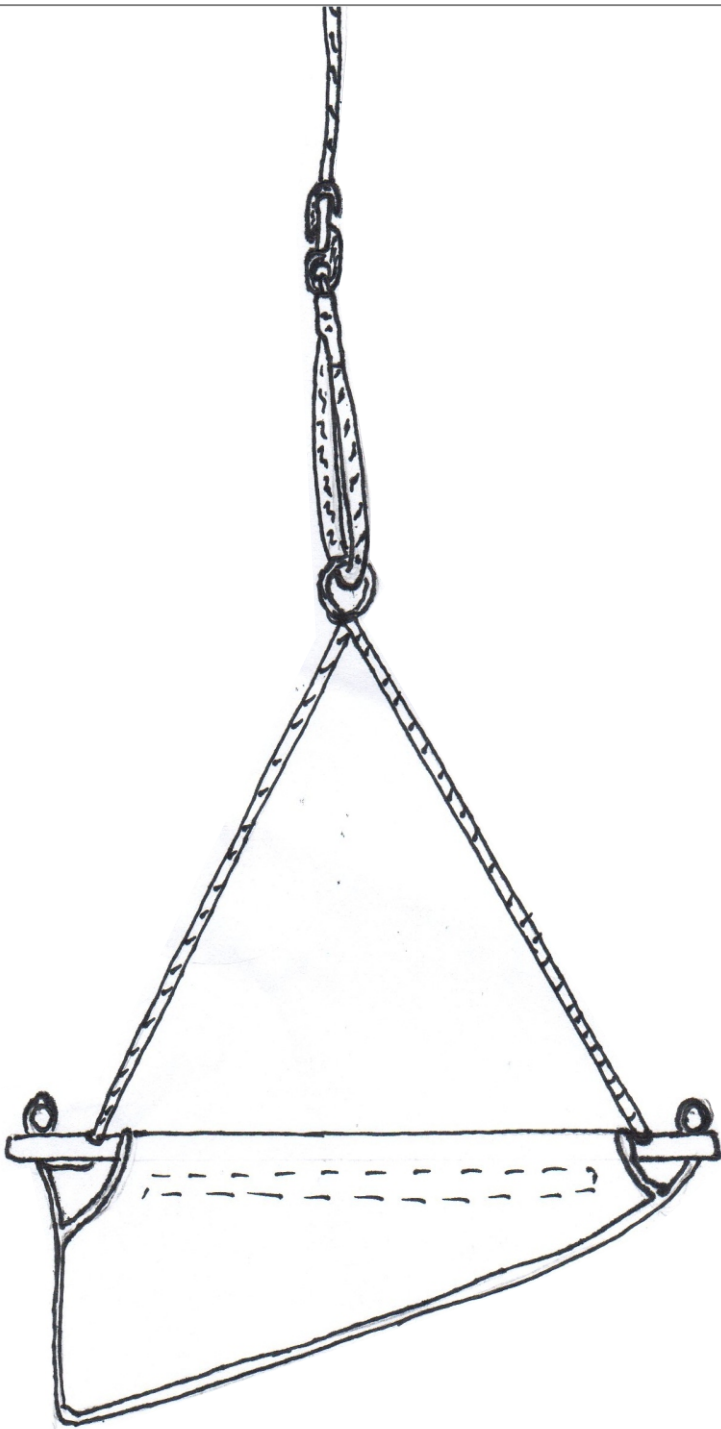

- HU Hinta pozíció
- RO Poziția leagăn
- EN Swing position
- DE Schaukel-Position



- HU Bölcső pozíció
- RO Poziția hamac
- EN Cradle position
- DE Wiege-Position



HU

A hinta pozíció beállítása után a már ülni tudó babáknak a matracot fordítsa meg, hogy a matrac közepénél levő két kis textil zsinór a felső felületre kerüljön. A matrac lábrészét, ami eddig a két lyukat takarta, hajtsa vissza a matrac alá, hogy a baba feje alatt ne gyűrődjön meg. A matrac fejrészénél található zsinórokat kösse vissza a helyükre. A matrac alsó részénél található zsinórokat pedig kösse össze a lyukak alatt található zsinórokkal, így a matrac stabilan a helyén marad.

RO

Pentru acei bebeluși, care pot sta deja în șezut singuri, trebuie dezlegate șnururile saltelei și trebuie întoarsă saltea, astfel încât șnuruleții din mijlocul saltelei să fie liberi. Partea de la picioare trebuie să fie îndoită sub saltea, deoarece altfel aceasta se va șifona sub spatele copilului. Legați șnururile din mijlocul saltelei cu șnururile leagănelui care se află sub găurile pentru picioare.

EN

Turn the mattress around, so that the two little fabric cords located at the middle of the mattress will be on the top surface. Fold the feet section of the mattress, which was covering the two holes, back under the mattress, in order to prevent it from creasing under the baby's bottom. Tie the cords located at the head section of the mattress back to their place. The cords that can be found at the lower part of the mattress should be tied together with the cords found under the holes, so that the mat stays firmly in place.

DE

Drehen Sie die Matratze um, so dass die beiden kleinen Stoffschnüre in der Mitte der Matratze auf der Oberseite gelangen. Klappen Sie die Fußteil der Matratze, die bisher die zwei Löcher deckte, unter der Matratze, um die Falten unter dem Hintern des Babys zu verhindern. Binden Sie die Schnüre an den Kopfteil der Matratze zurück. Die Schnüre, die sich am unteren Teil der Matratze befinden, sollen mit den Schnüren von unter den Löchern zusammengebunden werden, so dass die Matratze fest auf ihrem Platz bleibt.



FIGYELEM / AVERTIZARE / WARNING / WARNUNG



HU

Figyelem! Semmilyen körülmények között ne tegye a gyereket hasra a babakintába, mert kényelmetlen és életveszélyes!

RO

Atenție! Nu puneți bebelușul cu fața în jos în leagăn deoarece este incomod și nesănătos!

EN

Attention! Never put the baby into the baby-swing on its belly, because it is neither comfortable nor safe!

DE

Achtung! Das Kind in die Beto Schaukel niemals auf dem Bauch legen, weil es weder bequem noch sicher ist!



FIGYELEM / AVERTIZARE / WARNING / WARNUNG

- HU** Minden használat előtt ellenőrizze az összes mozgó alkatrészt, beleértve a hintát, köteleket és minden rögzítési eszközt, hogy bármilyen károsodást észre vegyen. A károsodás bármely jele esetén használat előtt cserélni kell a sérült elemet. Ha a kampó nem biztonságos és stabil, akkor a rögzítés nem tökéletes, ne használja a hintát ilyen hintakampón. Újra kell szerelni (a dübel cseréjével, vagy szükség esetén egy új lyuk fúrásával) az előbbieken leírtak szerint. Fém-fém érintkezés a kampó és a karabiner között (ha van rugó) túl korai kopást okozhat. Cserélje le a kopott alkatrészt.
- RO** Înainte de fiecare utilizare, verificați toate părțile mobile, inclusiv leagănul, frânghiile, cârligul, carabinele și toate elementele de atașare pentru orice deteriorare. La orice semn de deteriorare, acestea trebuie înlocuite înainte de utilizare. Dacă cârligul nu este sigur și stabil, montura/atașamentul nu este perfect, nu utilizați leagănul pe cârligul respectiv. Trebuie să fie remontat (prin schimbarea diblului sau, dacă este necesar, prin realizare unei găuri noi) așa cum este descris mai sus. Contactul metalic metalic între cârlig și arc (în caz) poate cauza uzură prematură. Înlocuiți dacă este deteriorat.
- EN** Prior to each use, check all moving parts including swing seats, ropes and other means of attachment for any deterioration. At any sign of deterioration they must be replaced before use. If the hook is not secure, and stable, the mounting/attachment is not perfect, do not use the swing on that hook. It has to be remounted (by changing the plug or, if necessary, drilling a new hole) as described above. Metal to metal contact between hook and spring (in case) may cause premature wear. Replace if deteriorated.
- DE** Vor jedem Gebrauch alle beweglichen Teile einschließlich Schwenksitze, Seile und andere Befestigungsmittel für jede Verschlechterung überprüfen. Bei irgendeinem Zeichen der Verschlechterung müssen sie vor Gebrauch ersetzt werden. Wenn der Haken nicht sicher und stabil, oder ist die Montage/Befestigung nicht perfekt ist, verwenden Sie die Schaukel nicht auf dem Haken. Es muss wieder montiert werden (durch Wechsel des Dübel oder ggf. Bohren eines neuen Loches) wie oben beschrieben. Metall-Metall-Kontakt zwischen Haken und Feder (im Falle) kann vorzeitigen Verschleiß verursachen. Ersetzen, wenn verschlechtert.



FIGYELEM / AVERTIZARE / WARNING / WARNUNG

- HU** Ne forgassuk a saját tengelye körül hintát, ha azt rugóval együtt használjuk (lásd az ábrát)
- RO** Să nu învârtiți leagănul în jurul axei sale în timp ce îl folosiți împreună cu arcul pentru leagăn (a se vedea ilustrația).
- EN** Do not turn the hammock around its own axis when it is used with the spring (see the illustration).
- DE** Schaukel nicht um die eigene Achse drehen, wenn sie mit Feder zusammen verwendet wird. (Siehe die Illustration).

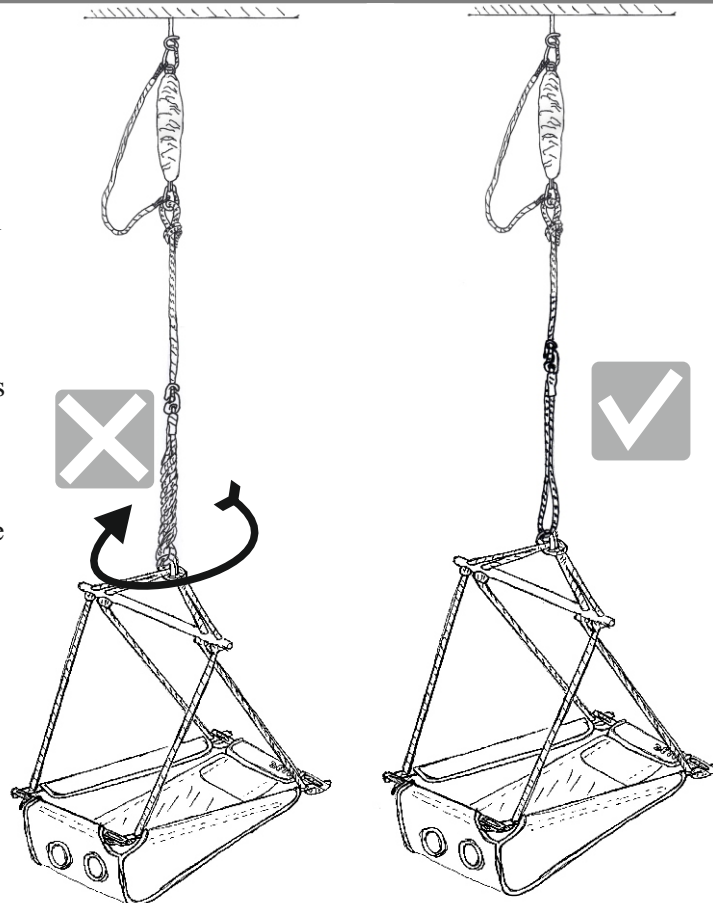

A termék minőségének megőrzése érdekében az alábbi, szimbólumokkal is jelzett tisztítási útmutató betartását javasoljuk.

- A hinta mosógépben mosható.
- A mosáshoz a hintát szét kell szedni.

A hinta szétszedése: akassza le a hintát a kampóról, oldja ki a hinta sarkainál lévő csomókat és húzza ki a zsinórokat. Húzza ki a négy farudat az anyagból. Ezután bogozza ki a hintamatrac textil zsinórjait, majd vegye ki a matracot és a párnát.

- Ajánlott a hintarészt és a matracot külön, a megfelelő színű anyagokkal, ruhákkal mosni, lehetőség szerint színgőgő kendőt is használva.
- Ne használjon fehérítőt.
- Szárítógépben a hinta nem szárítható.
- Max 110 °C -os hőmérsékleten vasalja.

Tárolás

Amikor nincs használatban, ajánlott a hintát a kellékeivel együtt a neki készült zsákban, száraz helyen, nedvességtől

We recommend the following symbols, whose meanings are explained below, in order to preserve product quality.

- **The swing is machine washable.**

Before washing it, the swing must be taken apart. Disassembling the swing: take the swing down from the hook, untie the knots located at the corners of the swing and pull out the cords. Pull out the four wooden rods from the fabric. Next, untie the textile cords of the mattress and take out the mattress and the pillow.

- It is recommended to wash the swing material and the mattress separately, with materials and clothes of similar colors.
- Do not bleach.
- Do not tumble dry.
- Iron it at a temperature of up to 110 ° C.

Storage

When not in use, the swing should be stored in its storage bag, together with its accessories, in a dry place, away from moisture.



Pentru păstrarea caracteristicilor calitative ale produselor, trebuie să respectați recomandările de întreținere conform simbolurilor de pe eticheta produsului, explicate mai jos

- Curățarea leagănului se poate face în mașina de spălat.
- Pentru spălare trebuie să demontați leagănul.
Demontarea leagănului: scoateți leagănul din cârlig, desfaceți cele patru noduri din colțurile leagănului și trageți înapoi cele patru capete de frânghii. Scoateți cele patru bare de lemn. După aceasta desfaceți nodurile de la șnururile saltelei și scoateți salteaua.
- Spălați separat partea de leagăn și salteaua cu culori asemănătoare folosind șervețel antitransfer de culoare .
- Nu folosiți înălbitor.
- Uscați atârnat toate părțile leagănului.
- Nu este permis uscarea în uscător.
- Călcați leagănul la temperatura de max. 110 °C

Depozitare

Atunci când nu este în uz, recomandăm să păstrați leagănul cu toate componentele lui în husa textilă în care a fost ambalat într-o zonă uscată, departe de umezeală.

Wir empfehlen den folgenden Symbolen, deren Bedeutung unten erläutert ist, um die Produktqualität zu aufbewahren.

- Der Schaukel ist maschinenwaschbar..
Vor dem Waschen muss die Schaukel demontiert werden. Demontage der Schaukel: nehmen Sie die Schaukel vom Haken ab, lösen Sie die Knoten an den Ecken der Schaukel, und ziehen Sie die Schnüre aus. Ziehen Sie die vier Holzstangen von dem Stoff aus. Als nächstes, lösen Sie die Textilschnüre der Matratze und nehmen Sie die Matratze und das Kissen aus.
- Es wird empfohlen, das Material der Schaukel und die Matratze separat zu waschen, mit Materialien und Kleidung mit ähnlichen Farben.
- Nicht bleichen.
- Nicht im Trockner trocknen.
- Bügeln Sie das Material bei einer Temperatur von bis zu 110 ° C.

Aufbewahrung

Wenn nicht verwendet, soll man die Schaukel in seine Aufbewahrungstasche, mit ihren Zubehör in einer trockenen Stelle, weg von der Feuchtigkeit lagern.

